

VISS-TV

Verarbeitung und Montage

VISS-TV

Usinage et montage

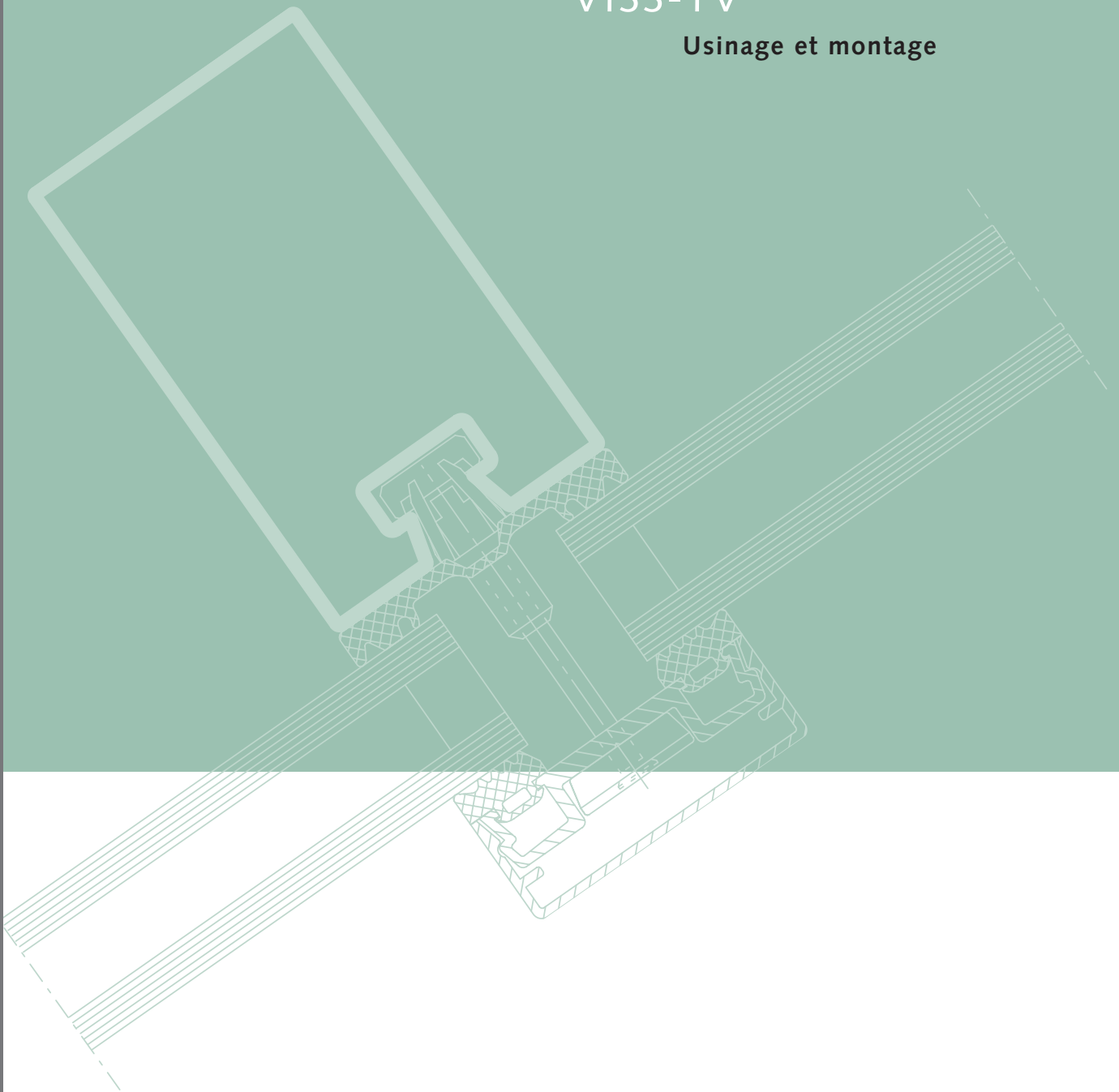

JANSEN

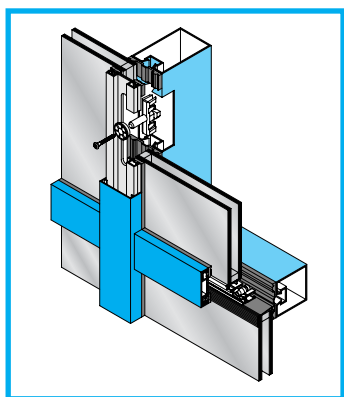

VISS-TV

für Trockenverglasung vertikal

pour vitrage à sec vertical

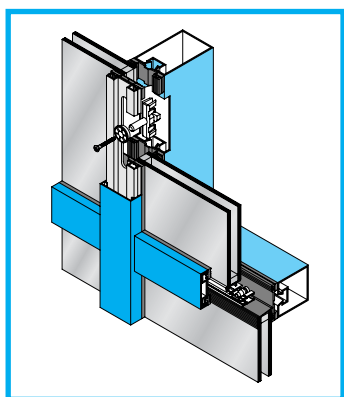

VISS-TV 1V

für Trockenverglasung vertikal

(Rahmenmaterialgruppe 1 nach DIN 4108)

pour vitrage à sec vertical

(Groupe de matériaux de cadre 1 selon DIN 4108)

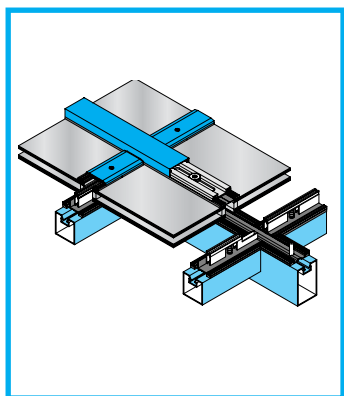

VISS-TV 1S

für Trockenverglasung schräg

(Rahmenmaterialgruppe 1 nach DIN 4108)

pour vitrage à sec en biais

(Groupe de matériaux de cadre 1 selon DIN 4108)

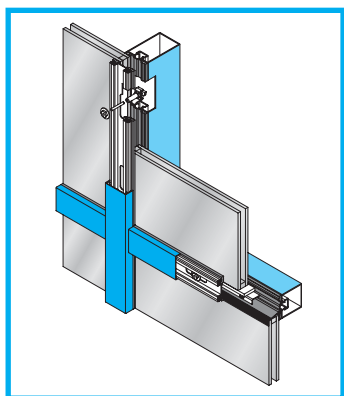

VISS Fire

für Brandschutz-Fassaden und Schrägverglasungen

pour façades et vitrages obliques pare-flammes

Tabellen	Tableaux	2
Systemschnitte	Coupes du système	3
Hinweise	Remarques	4
Verarbeitung und Montage VISS-TV	Usinage et montage VISS-TV	5
Verarbeitung und Montage Einfachverglasung	Usinage et montage Vitrage simple	20

Alle Ausführungen dieser Dokumentation haben wir sorgfältig und nach bestem Wissen zusammengestellt. Wir können aber keine Verantwortung für die Benützung der vermittelten Vorschläge und Daten übernehmen.





Nous avons apporté le plus grand soin à élaboration de cette documentation. Cependant, nous déclinons toute responsabilité pour l'utilisation faite de nos propositions et de nos données.

Tabellen

Tableaux

Erforderliche Artikel in Abhängigkeit
der Füllelementdicke

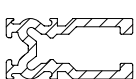
Articles nécessaires en fonction de
l'épaisseur du remplissage

Füllelementdicke in mm Epaisseur du remplissage en mm		6-12 ¹⁾	20	21	22	23	24	25	26	27	28	29	30	31	32	33	34	35	36	37	38	39	40
Isolationsknopf Bouton d'isolation 	452.464	◆	◆	◆	◆	◆	◆	◆	◆														
	452.465									◆	◆	◆	◆	◆	◆	◆	◆	◆	◆	◆	◆	◆	◆
Traganker Boulon- support 	452.470		●	●	●	●	●	●	●	●	●	●	●										
	452.471													●	●	●	●	●	●	●	●	●	●
	452.473	●																					
Falzprofil Profilé de feuillure 	407.809	◆																					
	407.810		◆	◆	◆	◆	◆	◆	◆														
	407.811									◆	◆	◆	◆										
	407.812													◆	◆	◆	◆	◆					
	407.813																		◆	◆	◆	◆	◆
Tragklotz Cale de remplissage 	453.002		◆*	◆	◆	◆	◆	◆	◆														
	453.003									◆	◆	◆	◆										
	453.004													◆	◆	◆	◆	◆					
	453.010																		◆	◆	◆	◆	◆
	453.012	◆																					

◆* Tragklötze müssen vorne abgeschliffen werden.

◆* A raccourcir en face!

¹⁾ Für Rahmenmaterialgruppe nach DIN 4108 nicht geprüft

¹⁾ N'a pas été testé pour le groupe de matériaux de cadres selon DIN 4108

● Anzahl entsprechend Füllelementgewicht:

75 kg = 2 x 1 Stück
150 kg = 2 x 2 Stück
300 kg = 2 x 3 Stück

● Nombre en fonction du poids du remplissage:

75 kg = 2 x 1 pièce
150 kg = 2 x 2 pièces
300 kg = 2 x 3 pièces

Jansen VISS-TV (Trockenverglasung vertikal)

Jansen VISS-TV (Vitrage à sec vertical)

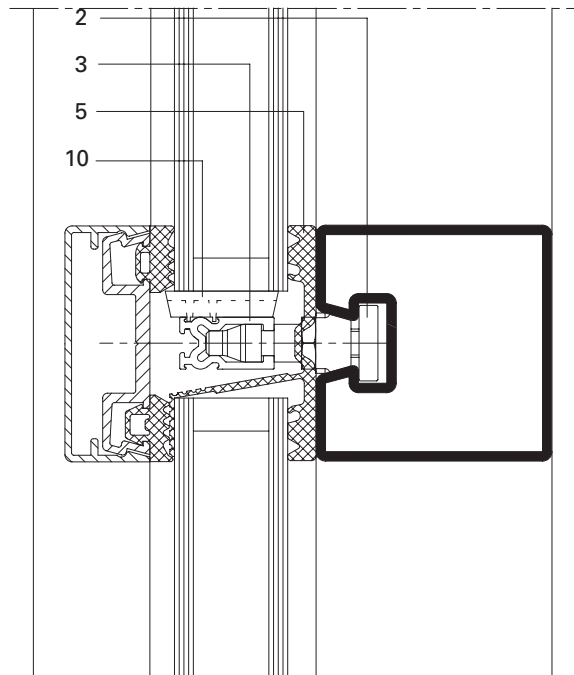
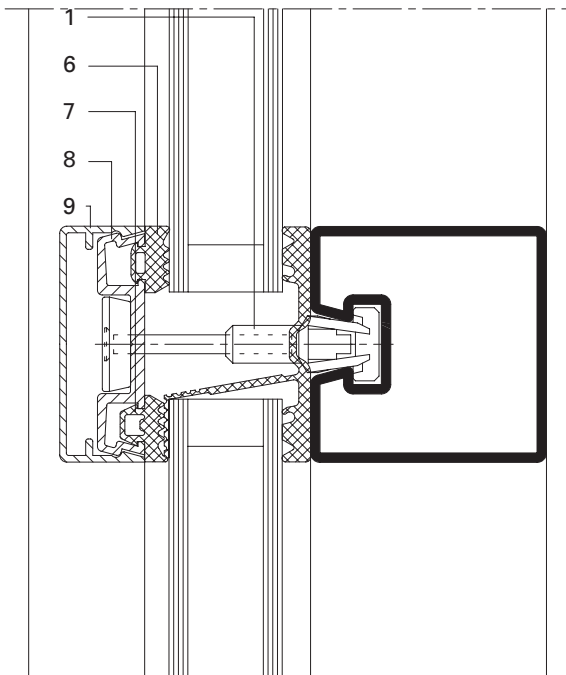
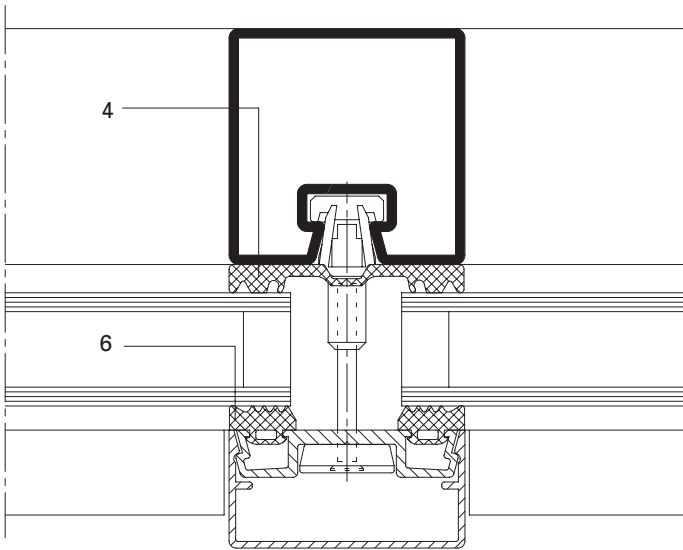

Pos. Artikel

- 1 Isolationsknopf
- 2 Traganker
- 3 Falzprofil (örtlich)
- 4 Innendichtung (vertikal)
- 5 Innendichtung (horizontal) mit Dichtungslappen
- 6 Aussendichtung vertikal/Riegel oben
- 7 Aussendichtung Riegel unten
- 8 Anpressprofil
- 9 Abdeckprofil
- 10 Tragklotz

Pos. Article

- 1 Bouton d'isolation
- 2 Boulon-support
- 3 Profilé de feuillure (ponctuel)
- 4 Joint vertical intérieur
- 5 Joint horizontal intérieur avec languette d'étanchéité
- 6 Joint vertical extérieur/traverse supérieur
- 7 Joint extérieur/traverse inférieur
- 8 Profilé de fixation
- 9 Profilé de recouvrement
- 10 Cale de remplissage

Allgemeine Hinweise

Diese «Verarbeitungs- und Montagerichtlinie» ersetzt alle bisher erschienenen Verarbeitungs- und Montage-Richtlinien des Systems Jansen-VISS-TV.

a) Anwendungsbereich

Das «VISS-TV» ist in der Anwendung auf **vertikale Verglasungen** beschränkt. Schrägverglasungen können mit «VISS-TV 1S» ausgeführt werden.

b) Montage der Tragkonstruktion

Die Tragkonstruktion muss stets raumseitig angeordnet werden. Die Verarbeitung und Montage erfolgt in gewohnter Weise gemäss Montage- und Verarbeitungsrichtlinien für VISS-Tragkonstruktionen. Beim Aufbau im Baukastenprinzip sind die T-Verbinde-Stösse mit Dichtungsmasse bzw. mit Dichtmanschetten abzudichten.

c) Einsatz der Füllelemente

Ablaufschritte	Seite
1. Isolationsknöpfe (Pos. 1) in Pfosten und Riegel einklipsen, Traganker (Pos. 2) setzen (Abb. 1-4)	5 - 7
2. Innendichtungen (Pos. 4+5) mit Nylonhammer aufbringen (Abb. 5) – horizontal durchlaufend – vertikal zwischengesetzt	8
3. Falzprofilstück (Pos. 3) über Traganker schlagen und Tragklotz einklipsen (Pos. 10)	9
4. Dichtungskreuzpunkte abdichten (Abb. 7+8)	9
5. Füllelemente einsetzen	11/12
6. Vorbereitung der Anpressprofile (Pos. 8) – Anpressprofile zuschneiden (Pos. 8) – Aussendichtungen zuschneiden (Pos. 6+7) – Entspannungsstücke einsetzen	13/14
7. Anpressprofile anschrauben (Pos. 8)	15/16
8. Abdeckprofile aufklipsen (Pos. 9)	19

Remarques générales

Les présentes «Instructions pour l'usinage et le montage» remplacent toutes les instructions pour l'usinage et le montage du système Jansen-VISS-TV précédentes.

a) Domaine d'application

L'application du système «VISS-TV» est limitée aux **vitrages verticaux**. Les vitrages inclinés peuvent être exécutés avec «VISS-TV 1S» .

b) Montage des profilés porteurs

Les profilés porteurs doivent toujours être posés à l'intérieur de la façade. Procéder comme d'habitude à l'usinage et au montage, selon instructions pour l'usinage et le montage pour profilé porteur VISS. Dans le cas d'une construction selon le principe modulaire, étancher aussi les joints de raccord en T avec du mastic d'étanchéité.

c) Pose du remplissage

Procédé	page
1. Clipser les boutons d'isolation (pos. 1) dans le montant et dans la traverse, poser le boulon-support (pos. 2) (fig. 1-4)	5 - 7
2. Poser les joints intérieurs (pos. 4+5) à l'aide du marteau à tête de nylon (fig. 5) – horizontal continu – vertical interrompu	8
3. Fixer le profilé de feuillure (pos. 3) sur le boulon-support et clipser la cale pour remplissage (pos. 10)	9
4. Etancher les raccords en croix du joint (fig. 7 + 8)	9
5. Poser le remplissage	11/12
6. Préparation des profilés de fixation (pos. 8) – découper les profilés de fixation (pos. 8) – découper les joints extérieurs (pos. 6+7) – poser les pièces de décompression	13/14
7. Visser les profilés de fixation (pos. 8)	15/16
8. Clipser les profilés de recouvrement (pos. 9)	19

1. Anordnung der Isolationsknöpfe und Traganker

Die Anordnung der Isolationsknöpfe muss mit der Lage der Langlöcher in den Anpressprofilen zwingend übereinstimmen. Dies ist beim Zuschnitt der Anpressprofile unter Berücksichtigung derer Stöße zu beachten.

1. Disposition des boutons d'isolation et boulons-supports

Il est absolument essentiel que la disposition des boutons d'isolation corresponde à la position des trous oblongs dans les profilés de fixation. Il faut y faire attention lors de la découpe des profilés de fixation, compte tenu des points de raccord de ces profilés.

a) Vertikales Anpressprofil durchlaufend
 Profilé de fixation vertical continu

b) * Vertikales Anpressprofil gestossen
 Profilé de fixation raccordé

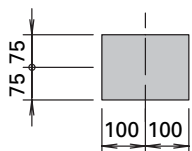
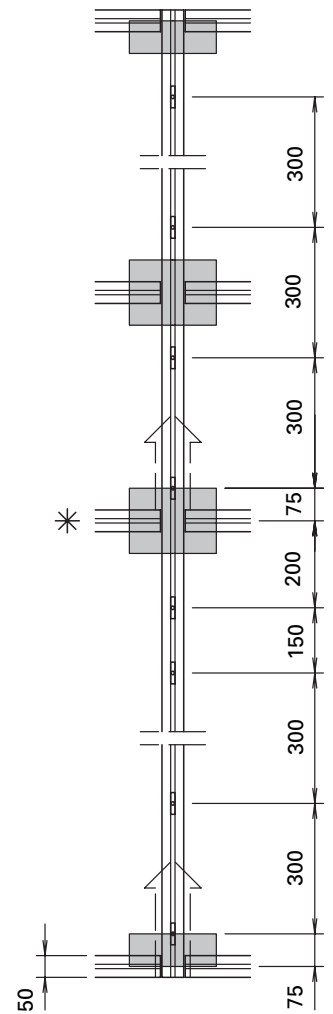
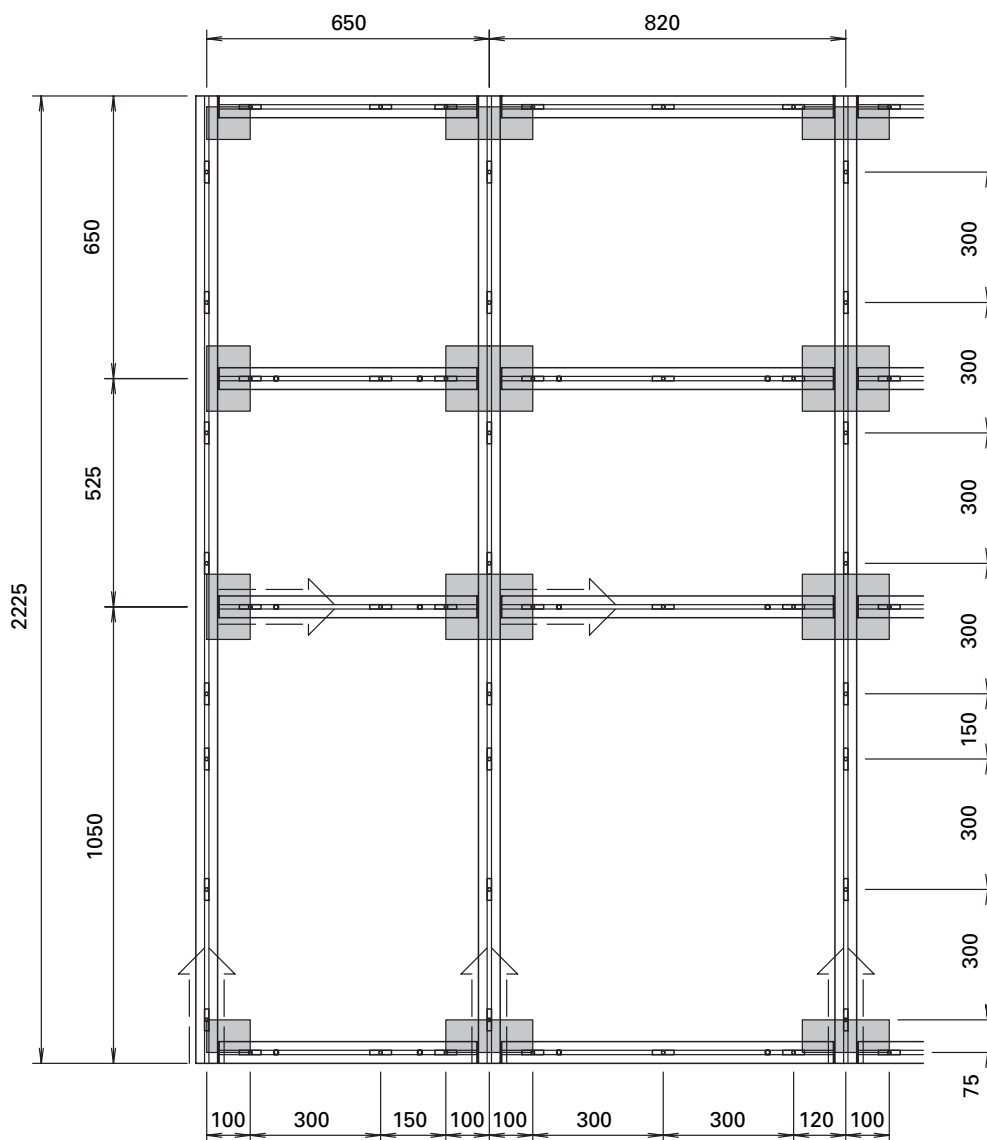

Zone ohne Isolationsknöpfe resp. Traganker
 Zône sans boutons d'isolation resp. boulons-support

○ Isolationsknopf
 Boutons d'isolation
 □ Traganker
 Boulons-support

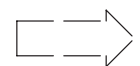

Versatzrichtung
 Sens de montage

1.1. Pfosten

Der erste Isolationsknopf wird 100 mm ab Pfostenanfang (bzw. 75 mm über der Riegelachse) angeordnet. Die weiteren Knöpfe folgen in einem Abstand von jeweils **300 mm**.

Es gilt zu beachten, **dass keine Knöpfe in den Bereich des Riegelkreuzes** zu liegen kommen. Diese Freizone beträgt +/- 75 mm auf die Riegelachse. Um zu grosse Knopfabstände über 300 mm zu vermeiden, ist nötigenfalls der Knopfabstand auf 150 mm zu reduzieren.

Die Kraglänge an den Enden der Anpressprofile darf 200 mm nicht übersteigen. Hier muss nötigenfalls der Knopfabstand auf 150 mm reduziert werden.

Die Anpressprofil-Stöße werden auf Höhe der Riegelachse verlegt. Der erste Isolationsknopf nach dem Stoss folgt wiederum 75 mm über der Riegelachse.

1.2. Riegel

Grundsätzlich kann gleich wie bei den Pfosten vorgegangen werden. Der erste Isolationsknopf wird 100 mm ab Pfostenachse angeordnet. Auf die Lage der Glasaufleger ist zu achten. Auch beim Riegel soll die Kraglänge des Anpressprofils möglichst kurz sein, d.h. 180 mm nicht übersteigen.

Die Traganker dienen zum Abtragen der Füllelementgewichte. Traganker und Tragklötze sind gemäss **SZFF-Norm 42.04, bzw. gemäss Vorschriften der Glashersteller anzuordnen**. Die Menge der Traganker ergibt sich aus dem Füllelementgewicht.

Die Anordnung der Traganker für die Glasauflagen ist aus nachstehender Tabelle und Skizze ersichtlich:

Füllelementgewicht G		Anzahl Traganker	Länge Falzprofil
kg	kN		
75	0,75	2 x 1 Stück	100 mm
150	1,50	2 x 2 Stück	100 mm
300	3,00	2 x 3 Stück	150 mm

1.1. Montants

Le premier bouton d'isolation est placé à 100 mm à partir de l'extrémité du montant (c.-à-d. 75 mm au dessus de l'axe de la traverse). Les boutons subséquents suivent à des intervalles de **300 mm**.

Il faut veiller à ce qu'aucun bouton ne soit placé près de la croisée de la traverse. Cette zone libre mesure +/- 75 mm à partir de l'axe de la traverse. Si nécessaire, réduire la distance entre les boutons à 150 mm afin d'éviter des intervalles supérieurs à 300 mm.

La longueur de la partie en saillie à l'extrémité des profilés de fixation ne doit pas dépasser 200 mm. Le cas échéant, réduire à 150 mm l'écartement entre les boutons.

Les raccords de profilés de fixation se trouvent au niveau de l'axe de la traverse. Le premier bouton d'isolation après le raccord est placé à 75 mm au dessus de l'axe de la traverse.

1.2. Traverse

En principe, le procédé est le même que pour les montants verticaux. Le premier bouton d'isolation est placé à 100 mm à partir de l'axe du montant. Faire attention à l'emplacement des supports pour verre qui seront montés ultérieurement. Dans le cas de la traverse également, la longueur de l'extrémité en saillie du profilé de fixation doit être aussi courte que possible, c.-à-d. qu'elle ne doit pas dépasser 180 mm.

Les boulons-support servent à supporter le poids du remplissage. Les boulons-supports et les cales de remplissages doivent être disposés **selon norme CSFF 42.04, respectivement les prescriptions du fabricant de verre**. Le nombre de boulons-supports à utiliser est fonction du poids du remplissage.

La disposition de boulons-supports pour les supports pour verre ressort clairement du tableau et du dessin ci-dessous:

Poids du rempliss. remplissage G		Nombre de boulons-supports	Longueur du profilé de feuillure
kg	kN		
75	0,75	2 x 1 pièce	100 mm
150	1,50	2 x 2 pièces	100 mm
300	3,00	2 x 3 pièces	150 mm

Beispiel:

Füllelementgewicht
120 kg (1,2 kN)
je 2 x 2 Traganker

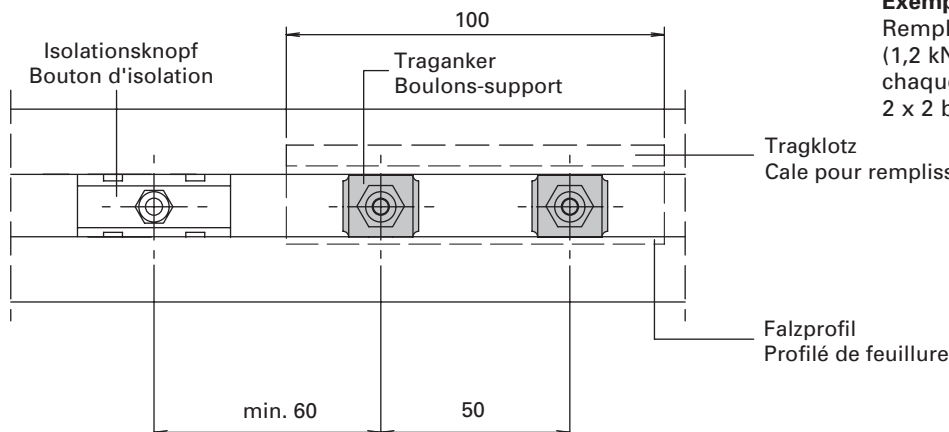

Exemple:

Remplissage 120 kg
(1,2 kN)
chaque fois
2 x 2 boulons-supports

1.3. Isolationsknopf einklipsen

Der Isolationsknopf wird mit dem Ankerteil in die Nute des Stahlprofils eingeführt, um 90° gedreht und durch einklipsen der Feder fixiert (Abb. 1 + 2)



Abb. 1 Ankerteil einführen
Fig. 1 Introduire la tête

1.3. Fixation des boutons d'isolation

Introduire la tête du bouton d'isolation dans la rainure du profilé en acier, la tourner de 90° et fixer en clipsant le ressort (fig. 1 + 2).

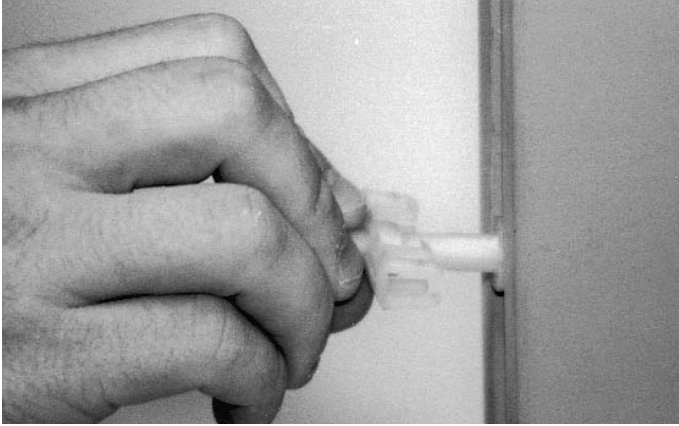

Abb. 2 Feder einklipsen
Fig. 2 Clipser le ressort

1.4. Einsetzen der Traganker

Der Traganker wird mit dem Ankerteil in die Nute des Stahlprofils eingeführt (Abb. 3) und um 90° gedreht. Anschliessend wird der Traganker mit dem Steckschlüssel (aus Werkzeugset 499.254), eingesetzt und mit Akku-Bohrschrauber (Drehmoment 4 Nm) angezogen (Abb. 4).



Abb. 3 Traganker einführen
Fig. 3 Introduire le boulon-support

1.4. Pose du boulon-support

Introduire la tête du boulon-support dans la rainure du profilé en acier (fig. 3) et la tourner de 90°. Serrer ensuite le boulon-support au moyen de la clé à tube (du jeu d'outils 499.254), insérée dans le tournevis-perceuse (couple 4 Nm) (fig. 4).



Abb. 4 Anziehen des Tragankers
Fig. 4 Serrage du boulon-support

2. Innere Dichtungen montieren

2.1. Vorbereitung

Sämtliche Profile, insbesondere die horizontale Nute der Tragkonstruktion, sind vor dem Aufbringen der Innendichtung und vor Einsatz der Füllelemente von Schmutz und Wasser zu befreien. Damit wird einerseits ein saftes Aufliegen der Gummidichtung gewährleistet und andererseits Korrosionsschäden, hervorgerufen durch allfällig eingeschlossenes Wasser, vermieden.

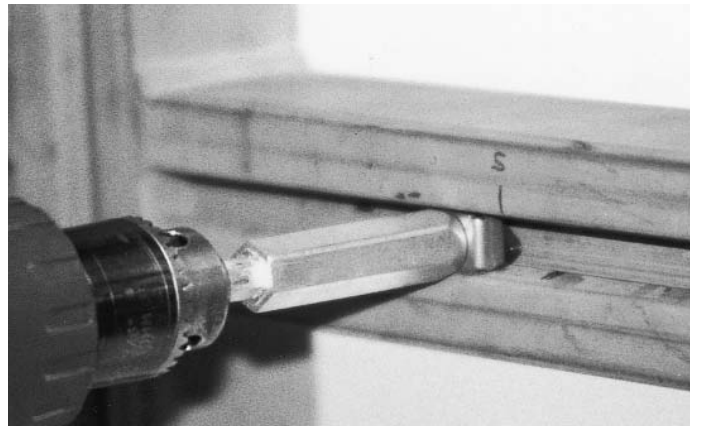
2. Pose des joints intérieurs

2.1. Préparation

Il faut nettoyer tous les profilés et enlever tout résidu de crasse et d'eau, en particulier dans la rainure horizontale du profilé porteur, avant de poser le joint intérieur et le remplissage. Ce nettoyage est nécessaire afin de garantir que le joint en caoutchouc affleure bien et pour éviter la corrosion due à l'eau qui pourrait éventuellement y rester.

Die Dichtungsprofile sollen vor der Montage an einem kühlen Ort aufbewahrt werden (zumindest nicht der Sonne ausgesetzt), um Zugbeanspruchungen im eingebauten Zustand vorzubeugen.

2.2. Innere Horizontaldichtung

Die innere Horizontaldichtung mit Dichtungslappen wird durchgehend eingesetzt.

Mit Hilfe eines Nylonhammers wird die Dichtung spannungsfrei auf die Isolationsknöpfe perforiert (Abb. 5). Als Zentrierhilfe dient die auf der Rückseite der Dichtung eingelassene Führungsnute. Bei richtiger Handhabung wird sich die Dichtung zwischen den Isolationsknöpfen leicht wölben.

Beim Traganker wird die Dichtung mittels Positionierhilfe aus Werkzeugset 499.254 in die richtige Lage gedrückt (Abb 6).

2.3. Innere Vertikaldichtung

Die zwischen die Riegel eingesetzte Vertikaldichtung wird vorgängig auf die erforderliche Länge zuzüglich 15 mm/m abgelängt.



Abb. 5 Perforieren der Innendichtung
Fig. 5 Perforation du joint intérieur

Garder les joints dans un endroit froid avant le montage (il faut éviter de les exposer au soleil), afin de prévenir toutes contraintes ultérieures de traction ou de tension.

2.2. Joint horizontal intérieur

Le joint horizontal intérieur avec lèvre d'étanchéité est monté en continu.

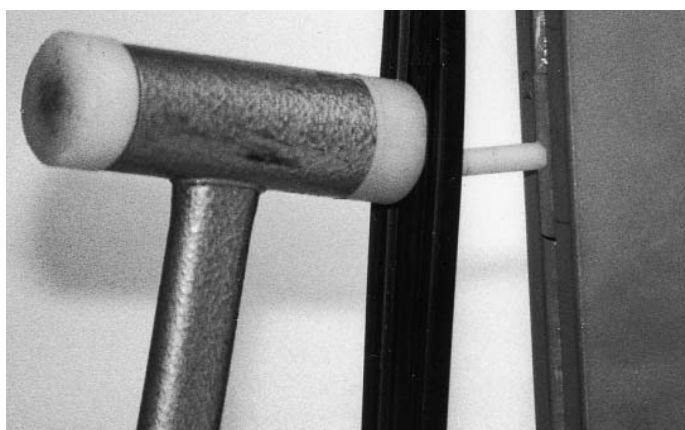
Au moyen d'un marteau à tête de nylon, le joint est perforé sans tension sur les boutons d'isolation (fig. 5). La rainure de guidage sur le dos du joint sert d'aide de centrage. Si la manipulation est réalisée correctement, le joint doit se voûter légèrement entre les boutons d'isolation.

Lors de la pose du boulon-support, utiliser l'aide de positionnement du jeu d'outils 499.254 pour pousser le joint dans la bonne position (fig. 6).

2.3. Joint vertical intérieur

Le joint vertical intérieur interrompu au niveau des traverse est coupé au préalable à la longueur voulue plus 15 mm/m.



Abb. 6 Positionierhilfe
Fig. 6 Aide de positionnement

3. Glasauflager

3.1. Falzprofilstücke

Erst wenn die horizontalen Innendichtungen aufgesteckt sind, können die Falzprofilstücke montiert werden. Die Falzprofilstücke werden auf eine Länge von **100 mm** zugeschnitten und über die Traganker geschlagen. Bei einem Füllelementgewicht über 150 kg (je 2 x 3 Traganker) wird das Falzprofil auf eine Länge von **150 mm** zugeschnitten (s. Tabelle Seite 6).

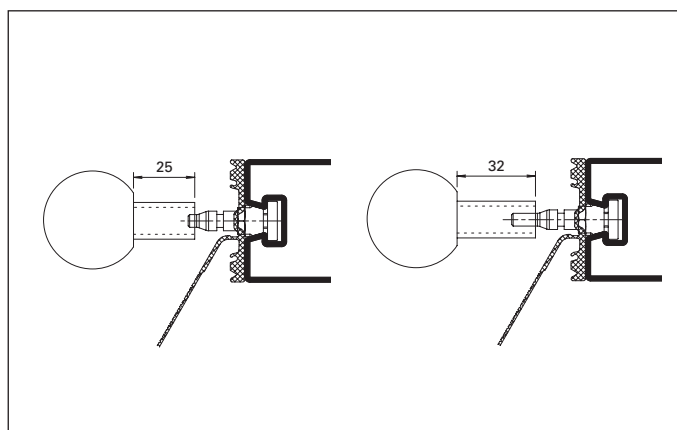
3.2. Tragklötze

Die Tragklötze werden auf die Falzprofilstücke geklipst.

4. Kreuzpunkte und Durchdringungen abdichten

Die Innendichtungen bilden die Wasser- und Luftsperrung des Glasfalzes. Entsprechend sorgfältig sind die Verklebungen und Abdichtungen auszuführen. Als Klebe- und Dichtmasse kommt Art. 450.099 zum Einsatz. Für die Reinigung der Haftflächen (trocken, staub- und fettfrei) empfehlen wir, Trichloräthan oder Reinbenzin zu verwenden.

4.1. Kreuzpunkt

1. Die Enden der Vertikaldichtungen werden an das Pfostenprofil angeklebt. Dies erfolgt durch den Auftrag von je 2 Kleber-Raupen (Abb. 7) Art. 450.099 der Länge von ca. 50 mm an das Pfostenprofil.
2. An den Schnittflächen der Vertikaldichtungen wird ebenfalls Kleber aufgetragen und damit das Dichtungskreuz verklebt.

Alternative:

Die Dichtungsstöße können stirnseitig auch mit Schnellkleber verklebt werden.

3. Um stehendem Wasser vorzubeugen, soll der Kreuzpunkt oben mit Kleber ausgestrichen werden. (Abb. 8)



Abb. 7 Kreuzpunkt mit Kleber-Raupen
Fig. 7 Point de croisée avec traînées de pâte à coller

3. Support de verre

3.1. Pièces de profilé de feuillure

Les pièces de profilé de feuillure ne peuvent être montées qu'après avoir monté les joints horizontaux intérieurs. Découper les pièces de profilé de feuillure à **100 mm** de long et les poser sur les boulons-soutiens. Si le poids du remplissage dépasse 150 kg (2 x 3 boulons-soutiens chacun), découper le profilé de feuillure à **150 mm** de long (voir tableau page 6)

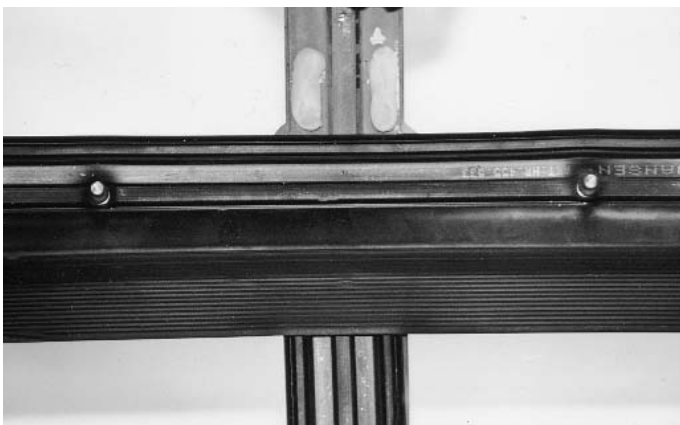
3.2. Cales pour remplissage

Clipser les cales de remplissage sur les pièces de profilé de feuillure.

4. Etanchement des points de croisée et des perforations

Les joints intérieurs servent à empêcher l'entrée d'air et d'eau dans la feuillure. Par conséquent, tous les travaux de collage et d'étanchement doivent être exécutés avec le plus grand soin. Utiliser l'article 450.099 comme pâte à coller et à étancher. Nous recommandons du trichloréthane ou de la benzine rectifiée pour le nettoyage des surfaces à coller (qui doivent être sèches et exemptes de poussière et de graisse).

4.1. Point de croisée

1. Les extrémités des joints verticaux sont collées au profilé du montant par deux traînées de pâte à coller de 50 mm de long environ posées sur le profilé du montant (fig. 7), article 450.099.
2. Appliquer de la pâte à coller aux surfaces de coupe des joints verticaux et coller la croisée du joint.

Alternative:

On peut utiliser de la colle rapide sur la face frontale des joints d'étanchéité.

3. Enduire de pâte à coller la partie supérieure du point de croisée pour empêcher une accumulation d'eau (Fig. 8).



Abb. 8 Stoss mit Kleber ausgestrichen
Fig. 8 Point de raccord enduit de colle

4.2. T-Punkt (Feldbereich)

Ähnliches Vorgehen gemäss 4.1
 Zusätzlich: Alle Fugen mit Kleber 450.099 abdichten.
 Entwässerungslappen ist an Wandanschlussprofil anzuschliessen und abzudichten.

4.2. Jointure en T

Procéder comme 4.1.
 De plus: étancher tous les joints
 La languette d'évacuation d'eau doit être raccordée au profilé de raccordement au mur, et étanchée.

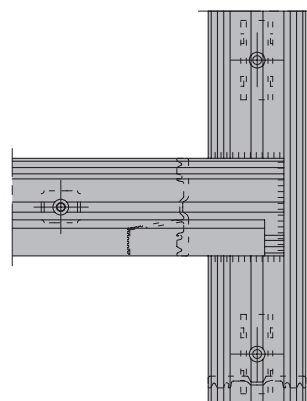
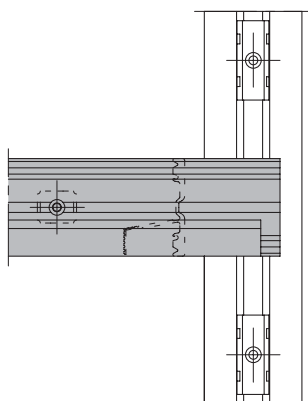
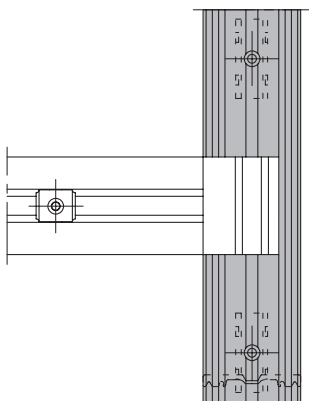

Zuschnitt T-Punkt Vertikaldichtung
 Découpe joint vertical de la jointure en T

Zuschnitt T-Punkt Horizontaldichtung
 Découpe joint horizontal de la jointure en T

Abdichtung T-Punkt
 Etanchement de la jointure en T

4.3. Endpunkt (Wandanschluss)

Ähnliches Vorgehen gemäss 4.1.
 Zusätzlich: Alle Fugen mit Kleber 450.099 abdichten.
 Stossfläche der Wandanschlussprofile mit Kleber 450.099 bestreichen und satt an Entwässerungslappe anschliessen.

4.3. Point final (raccordement à la maçonnerie)

Procéder conformément au point 4.1.
 De plus: étancher tous les joints avec de la pâte 450.099.
 Appliquer une quantité de la pâte 450.099 sur la surface du profilé du raccordement au mur et raccorder le profilé bien affleuré contre la languette d'évacuation d'eau.

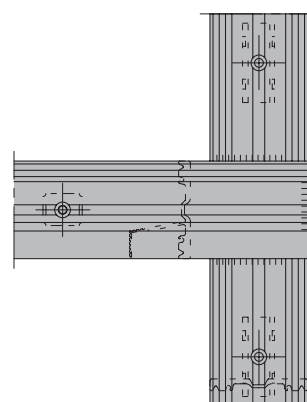
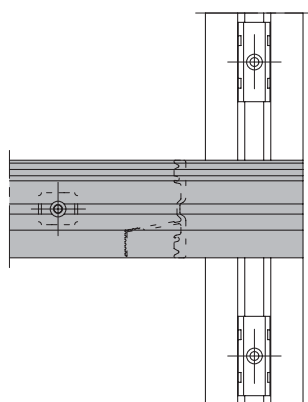
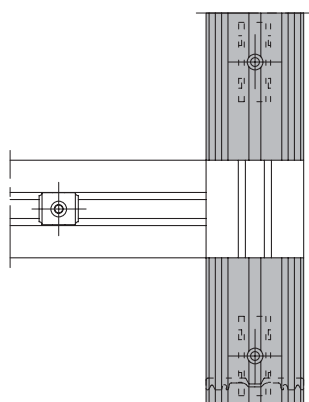

Zuschnitt Endpunkt Vertikaldichtung
 Découpe joint vertical du point final

Zuschnitt Endpunkt Horizontaldichtung
 Découpe joint horizontal du point final

Abdichtung Endpunkt
 Etanchement du point final

4.4. Isolationsknöpfe und Traganker

Bei richtiger Perforation ergeben sich im Bereich der Traganker und Isolationsknöpfe dichte Durchdringungen. Dies ist auch zwingend notwendig. Wir empfehlen daher, eine Kontrolle vorzunehmen und nötigenfalls mit Kleber Art. 450.099 zusätzlich abzudichten.

4.4. Boutons d'isolation et boulons-supports

Il est absolument indispensable que les perforations autour des boulons-support et des boutons d'isolation soient étanches, ce qui est le cas si le poinçonnage est exécuté correctement. C'est pourquoi nous recommandons de bien contrôler ce point et, le cas échéant, d'étancher encore avec de la pâte à coller art. 450.099.

5. Füllelemente

5. Remplissages

5.1. Abmessungen

5.1. Mesures

5.1.1. Profile mit 50 mm Ansichtsbreite

5.1.1. Profilés de 50 mm de large

Breite der Füllelemente: $LB = a - 22 \text{ mm}$
 Höhe der Füllelemente: $LH = a - 24 \text{ mm}$

Largeur des remplissages: $LB = a - 22 \text{ mm}$
 Hauteur des remplissages: $LH = a - 24 \text{ mm}$

Horizontalschnitt 50 mm
 Coupe horizontale 50 mm

Vertikalschnitt 50 mm
 Coupe verticale 50 mm

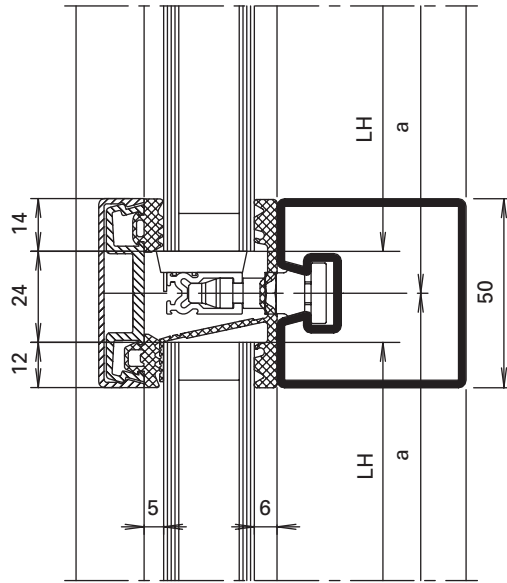
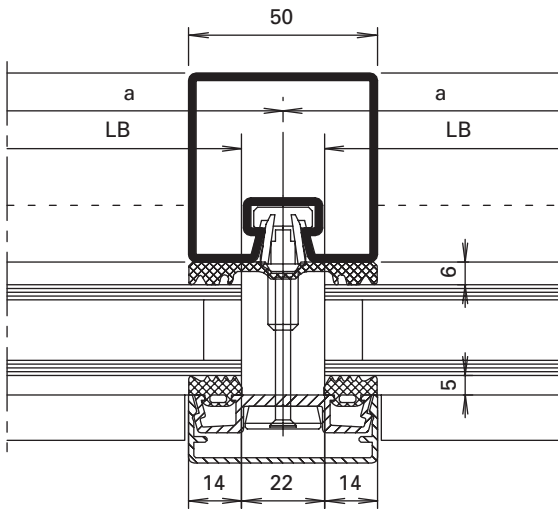

5.1.2. Profile mit 60 mm Ansichtsbreite

5.1.2. Profilés de 60 mm de large

Breite der Füllelemente: $LB = a - 22 \text{ mm}$
 Höhe der Füllelemente: $LH = a - 25 \text{ mm}$

Largeur des remplissages: $LB = a - 22 \text{ mm}$
 Hauteur des remplissages: $LH = a - 25 \text{ mm}$

Horizontalschnitt 60 mm
 Coupe horizontale 60 mm

Vertikalschnitt 60 mm
 Coupe verticale 60 mm

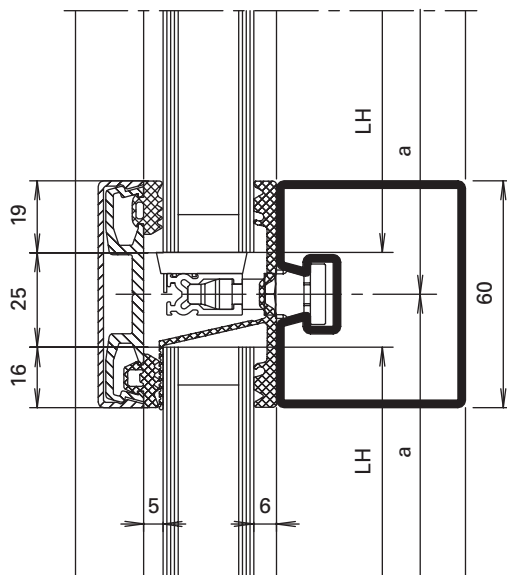
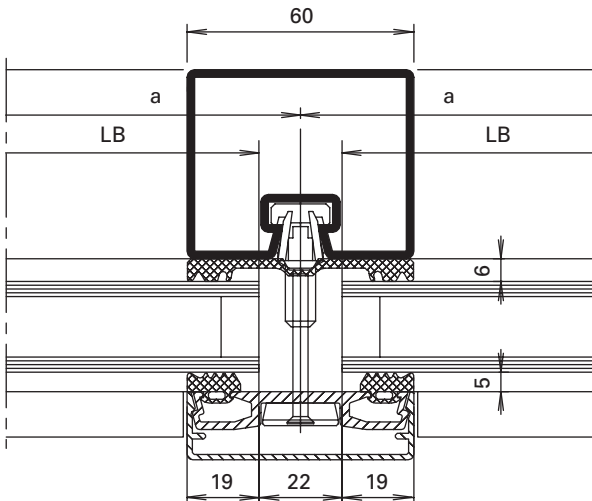

5.2. Einbau

Beim Einbau ist zu beachten, dass der Lappen der horizontalen Innendichtung gleichmässig über die obere Kante des Füllelementes geführt wird.

5.3. Glassicherung

Die Füllelemente können mit den Montageplättchen 452.161 oder mit Anpressprofil-Stücken und Schrauben (mit Kunststoffscheibe aus der VE «Isolations-Knöpfe») **provisorisch gesichert** werden. Unmittelbar vor dem Einbau der Anpressprofile müssen sie wieder **entfernt** werden. Das Montageplättchen darf keinen Druck auf die Scheibe ausüben.

5.2. Montage

Lors du montage, il faut veiller à ce que la languette du joint horizontal intérieur soit posée uniformément sur le bord supérieur du remplissage.

5.3. Fixation des vitres

Les remplissages peuvent être **assurés provisoirement** par les plaques de montage, art. 452.161, ou avec des pièces de profilé de fixation et des vis (avec des rondelles en plastique de l'UV «boutons d'isolation»). Elles doivent être **enlevées** juste avant de monter les profilés de fixation. La plaque de montage ne doit exercer aucune pression contre la vitre.

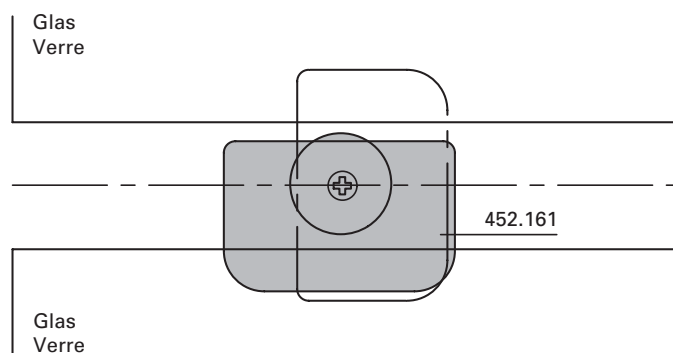
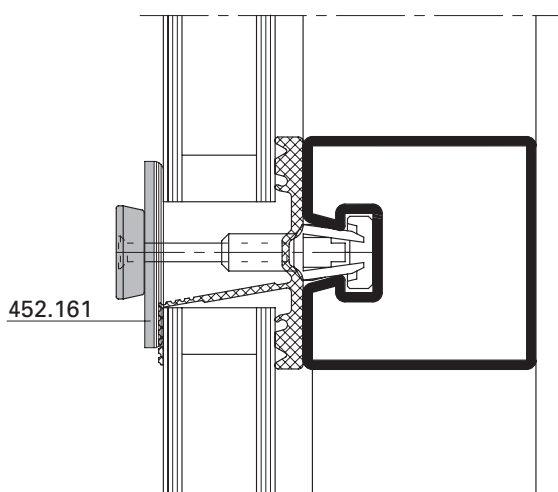

6. Zuschnitt der Anpressprofile

Die Anordnung der Isolationsknöpfe muss mit der Lage der Langlöcher in den Anpressprofilen zwingend übereinstimmen. Dies ist beim Zuschnitt der Anpressprofile unter Berücksichtigung deren Stöße zu beachten.

6.1. Vertikale Anpressprofile

Die Stablänge der vertikalen Anpressprofile ist je nach Konstruktionsfall verschieden. Für die hier dargestellten Beispiele gilt:

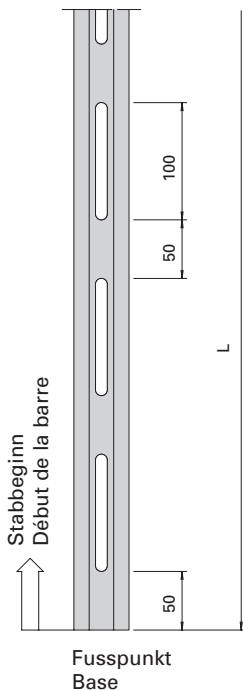

Stablänge
 $L = n \times a + b (-c)$
 a = Achsmass
 b = Riegelbreite (50/60 mm)
 n = Anzahl Felder/Raster
 c = Spiel für Dilatation

Die Stöße der Anpressprofile sind im Bereich der Riegelachse anzuordnen. Für die Dilatation ist ein Längenabzug von 1 mm pro Meter Profillänge erforderlich (Bautoleranzen nicht berücksichtigt).

6.2. Horizontale Anpressprofile

Stablänge $L = a - b - 6 \text{ mm} - 1 \text{ mm/m}$
 a = Achsmass
 b = Pfostenbreite (50/60 mm)

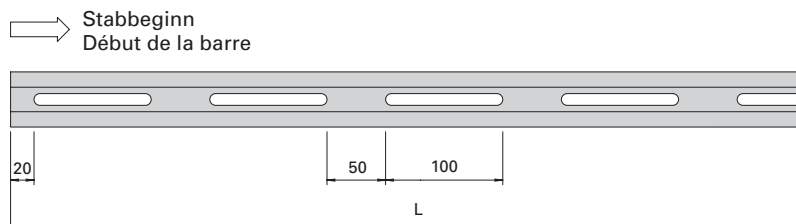

6. Préparation des profilés de fixation

Il est absolument essentiel que la disposition des boutons d'isolation corresponde à celle des trous oblongs dans le profilé de fixation. Il faut y faire attention lors de la découpe des profilés de fixation, compte tenu des points de raccord de ces profilés.

6.1. Profilés de fixation vertical

La longueur des profilés verticaux de fixation varie selon la construction. Pour les exemples indiquées dans les présentes instructions:

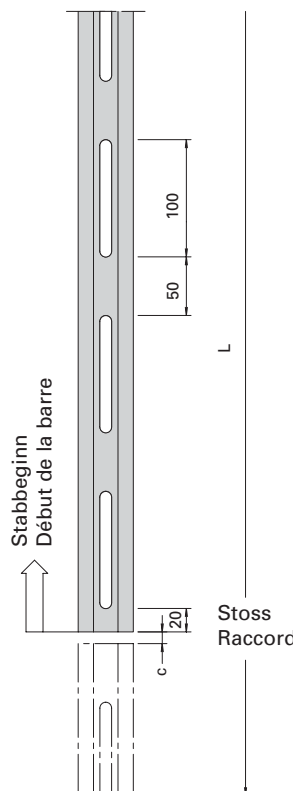

Longueur du profilé
 $L = n \times a + b (-c)$
 a = entraxe traverse
 b = largeur de traverse (50/60 mm)
 n = nombre des divisions
 c = jeu de dilatation

Les raccords des profilés de fixation doivent être disposés près de l'axe de la traverse. Il est nécessaire de déduire 1 mm par mètre de longueur de profilé pour la dilatation (Tolérances de construction exclues).

6.2. Profilés de fixation horizontaux

Longueur $L = a - b - 6 \text{ mm} - 1 \text{ mm/m}$
 a = entraxe
 b = largeur du montant (50/60 mm)

6.3. Aussendichtungen

Die Aussendichtungen (455.501) werden vorgängig in die Anpressprofile eingedrückt. Es wird eine Längenzugabe von 10 mm pro Meter, total max. 40 mm, empfohlen.

Zuschnittlänge «lo» der Aussendichtung im Riegel oben (455.501):

$$l_o = a - b + 10 \text{ mm/m}$$

Die im Riegel unten angeordnete Aussendichtung (455.502) wird durch die Entspannungsstücke Art. 452.499 unterbrochen.

Totallänge «lu» der Aussendichtung im Riegel unten (455.502):

$$l_u = a - b - n \times 17 + 10 \text{ mm/m}$$

n = Anzahl Entspannungsstücke

a = Achsabstand

b = Pfostenbreite 50/60 mm

6.3. Joints extérieurs

Les joints extérieurs (455.501) sont pressés au préalable dans les profilés de fixation. Nous recommandons d'ajouter à la longueur 10 mm par mètre, total maximum 40 mm.

Longueur de coupe «lo» du joint extérieur dans la traverse supérieure (455.501):

$$l_o = a - b + 10 \text{ mm/m}$$

Le joint extérieur de la traverse inférieure (455.502) est interrompu par la pièce de décompression art. 452.499.

Longueur totale «lu» du joint extérieur dans la traverse inférieure (455.502):

$$l_u = a - b - n \times 17 + 10 \text{ mm/m}$$

n = nombre de pièces de décompression

a = entraxe

b = largeur du montant 50/60 mm

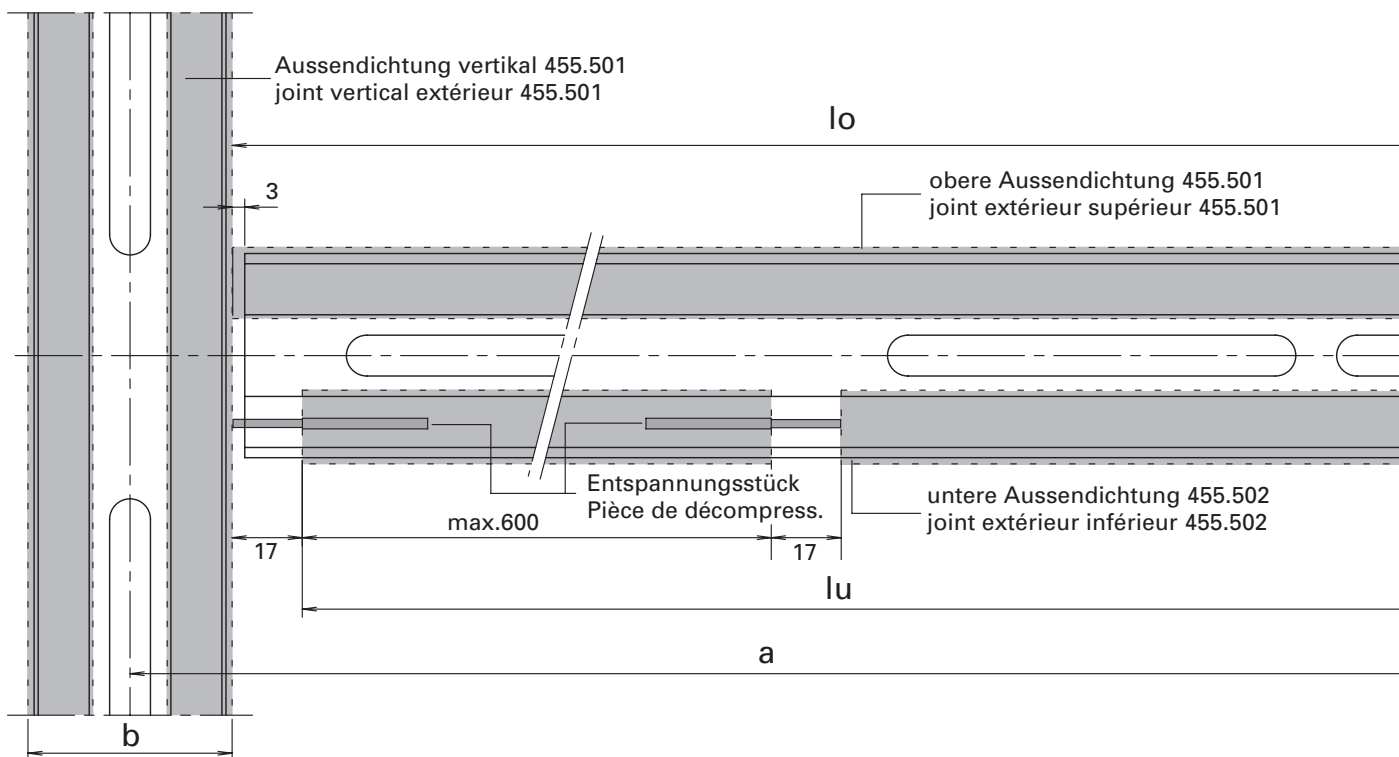

Für den Einbau des Riegel-Anpressprofils müssen die Aussendichtungen zurückgeschoben werden.

Pour le montage du profilé de fixation les joints extérieurs doivent être repoussés.

7. Anpressprofile anschrauben

Beim Festschrauben der Anpressprofile gilt zu beachten, dass der zulässige Druck auf das Füllelement nicht überschritten wird. Deshalb ist der Akku-Bohrschrauber mit einem Drehmoment von ca. 1 Nm einzustellen und bei niedriger Tourenzahl zu betreiben.

Kontrolle:

Die Aussendichtungen 455.501 und 455.502 werden um 0,3 bis 0,5 mm zusammengepresst.

7. Vissage des profilés de fixation

Veiller particulièrement à ce que la pression admissible sur le remplissage ne soit pas dépassée lors du vissage des profilés de fixation. C'est pourquoi il faut régler la perceuse-visseuse à accumulateur sur un couple de 1 Nm et visser à faible vitesse.

Contrôle:

Les joints extérieurs 455.501 et 455.502 subissent un écartement par compression de 0,3 à 0,5 mm.

a) Vertikales Anpressprofil durchlaufend
a) Profilé de fixation vertical continu

b) ⊗ Vertikales Anpressprofil gestossen
b) ⊗ Profilé de fixation vertical raccordé

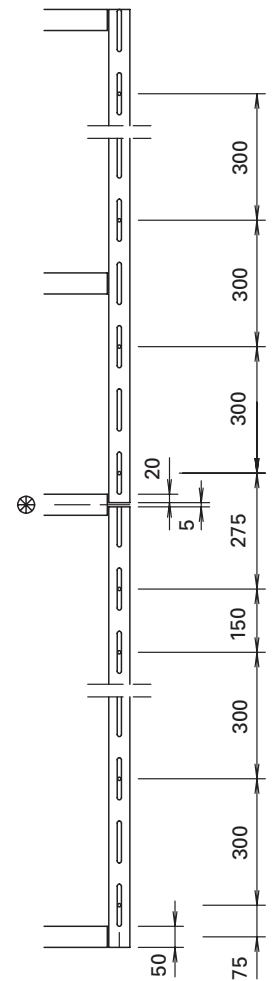
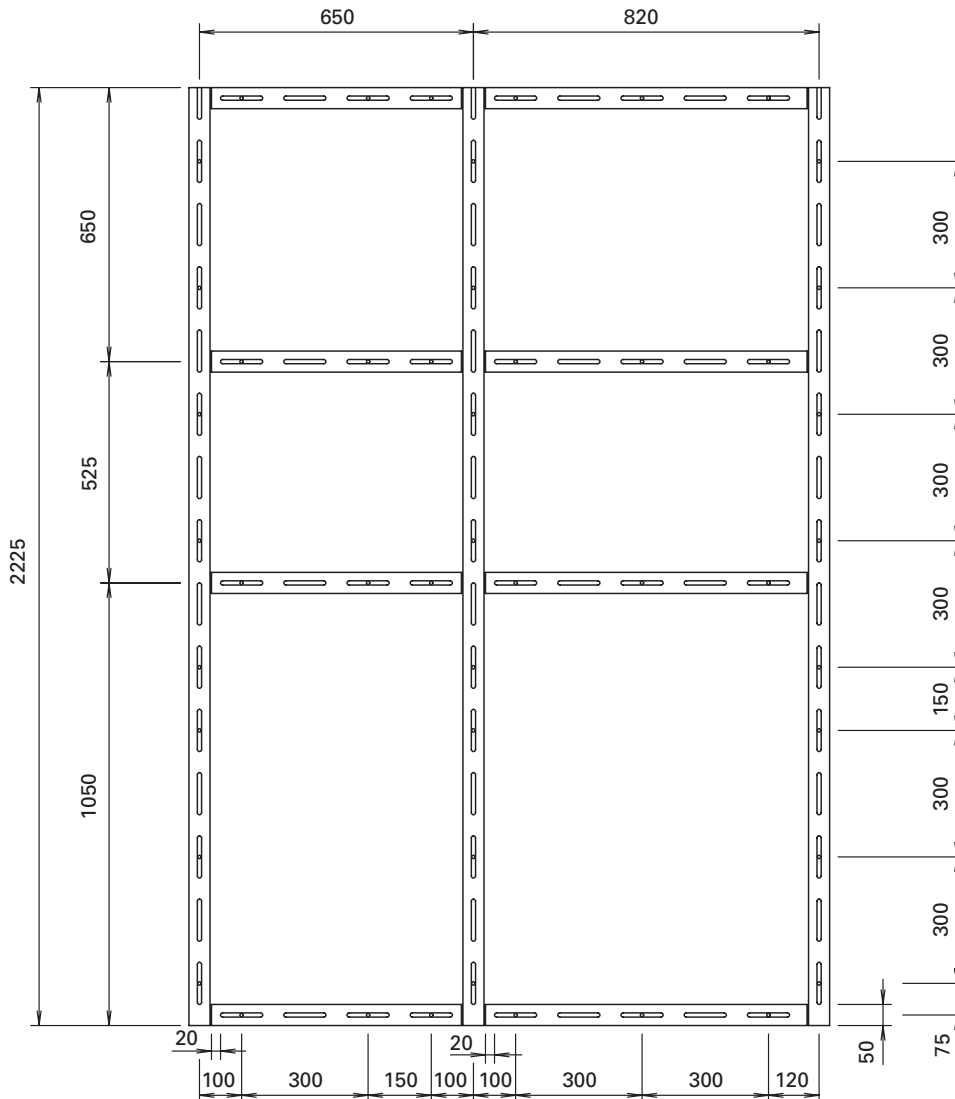

7.1. Vertikale Anpressprofile

Beim Anlegen der vertikalen Anpressprofile ist darauf zu achten, dass die Lappen der horizontalen Innendichtungen sorgfältig und mit Gefälle zwischen dem unteren Füllelement und der Aussendichtung eingeklemmt werden. (Oben ansetzen und nach unten schieben, (siehe Abb. 9).

7.2. Horizontale Anpressprofile

Für die Entwässerung des Glasfalzes ist es entscheidend, dass der Lappen der Innendichtung mit Gefälle zwischen dem unteren Füllelement und der Aussendichtung eingeklemmt wird. Dies kann erreicht werden, indem das horizontale Anpressprofil beim Einbau von oben nach unten verschoben wird und auf diese Weise den Dichtungslappen leicht spannt (siehe Abb. 9).

7.3. Zuschneiden des überstehenden Lappens der horizontalen Innendichtung

Der Zuschnitt erfolgt von den Ecken aus. Mit dem Messer 499.204 kann der Lappen beidseits entlang der vertikalen Aussendichtungen angeschnitten werden. Von einem Ende aus folgt ein horizontaler Schnitt von ca. 20 mm. Danach lässt sich der restliche Lappen bequem abreißen (Abb.10).

Vorsicht!

Es ist darauf zu achten, dass die Füllelemente nicht durch das Messer beschädigt werden. Im Zweifelsfall ist eine dünne Schneidunterlage unter den Lappen einzuführen.



Abb. 9
Fig. 9

7.1. Profilés de fixation verticaux

Lors de la pose des profilés verticaux de fixation, veiller à ce que les languettes des joints intérieurs horizontaux soient soigneusement introduites entre l'élément de remplissage et le joint extérieur et inclinées vers le bas. (Introduire en haut et pousser vers le bas, (voir fig. 9).

7.2. Profilés de fixation horizontaux

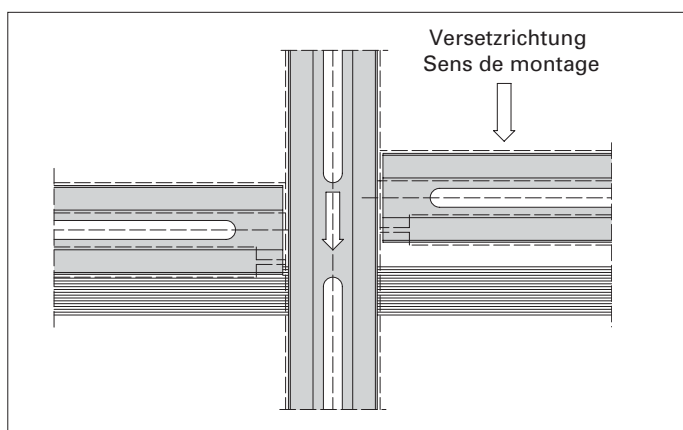
Il est essentiel que la languette du joint intérieur soit serrée entre le remplissage inférieur et le joint extérieur et qu'elle soit inclinée vers le bas. On y parvient en insérant, au montage, le profilé de fixation horizontal depuis le haut de sorte que la languette du joint soit légèrement tendue (voir fig. 9).

7.3. Découpe de la languette du joint horizontal intérieur

Commencer à couper depuis les angles. Utiliser le couteau 499.204 pour couper la languette des deux côtés le long du joint vertical extérieur. Couper environ 20 mm horizontalement à partir d'une extrémité. Le reste de la languette est alors facile à détacher (voir fig. 10).

Attention!

Il faut veiller à ce que le remplissage ne soit pas endommagé par le couteau. Le cas échéant, poser un support mince sous la languette.



Abb. 10
Fig. 10

8. Abgleitsicherung

Die vertikalen Anpressprofile sind gegen Abgleiten und je nach Anforderungen auch im brandschutztechnischen Sinne zu sichern.

8.1. Montageablauf

1. Einbau des Sicherungsankers in der Stabmitte
2. Fixierblech an Sicherungsanker anschrauben
3. Anpressprofil und Fixierblech mit Selbstbohrschraube 4,2 x 13 verbinden

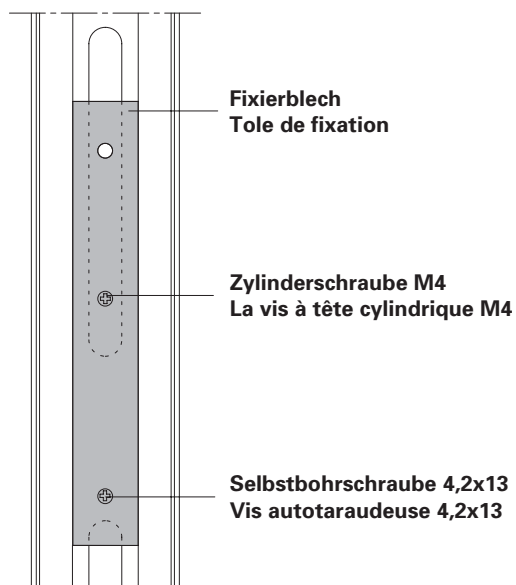

Zylinderschraube M4 x 30 lang gilt für Füllelementdicke 20 – 30 mm. Füllelementdicke über 30 mm, passende M4 Zylinderschraube (verzinkt) einsetzen.

8. Blocage du profilé de fixation vertical

Les profilés de fixation verticaux doivent être bloqués pour les empêcher de glisser et pour répondre aux prescriptions techniques contre les incendies.

8.1. Déroulement du montage

1. Monter l'ancrage de sécurité au milieu de la barre
2. Visser la tôle de fixation à l'ancrage de sécurité
3. Raccorder le profilé et la tôle de fixation avec la vis autoforeuse 4,2 x 13

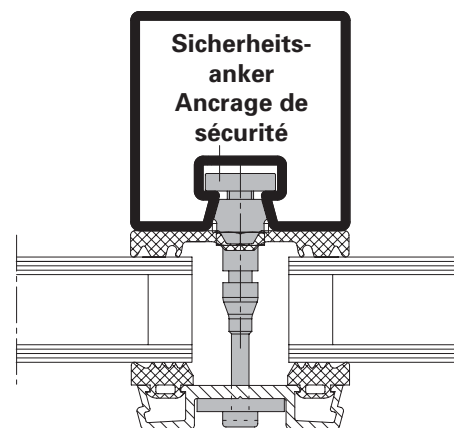

La vis à tête cylindrique M4 x 30 suffit pour les remplissages épais 20 – 30 mm. Pour les remplissages dont l'épaisseur dépasse 30 mm, utiliser de vis M4 à tête cylindrique (zinguées).

9. Wandanschluss

Die Wandanschlussprofile (Art. 452.310 – 316) aus Polystyrol-Hartschaum dienen als Ausgleichsstreifen im Bauanschlussbereich.

Montage:

Schutzfolie abziehen und Wandanschlussprofile an die bereits montierten Innendichtungen ankleben. Profilstoss mit Kleber 450.099 verkleben.

Hinweis:

Für Füllelemente dicker als 30 mm können zwei Profile zusammengeklebt werden.

Beispiel:

Dicke 34 mm = Art. 452.313 (24 mm) + Art. 452.310 (10 mm)

9. Raccordement à la maçonnerie

Les profilés de raccordement au mur (art. 452.310 – 316) en mousse rigide de polystyrène servent de profilés de compensation dans la zone du raccordement à la maçonnerie.

Montage:

Enlever la feuille de protection et coller les profilés de raccordement au mur aux joints intérieurs déjà montés. Coller le raccord des profilés avec de la pâte à coller 450.099.

Conseil:

Pour les remplissages dont l'épaisseur est supérieure à 30 mm, deux profilés peuvent être collés ensemble.

Exemple:

Épaisseur 34 mm = art. 452.313 (24 mm) + art. 452.310 (10 mm)

Anwendungsbeispiel:

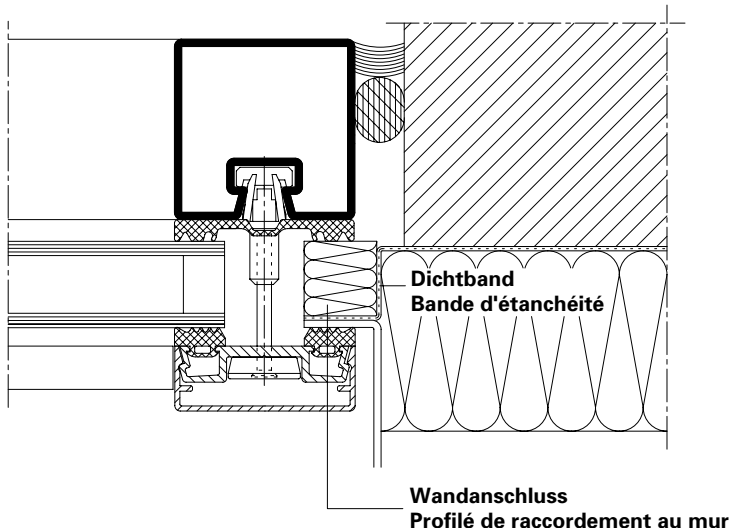

Exemple pratique:

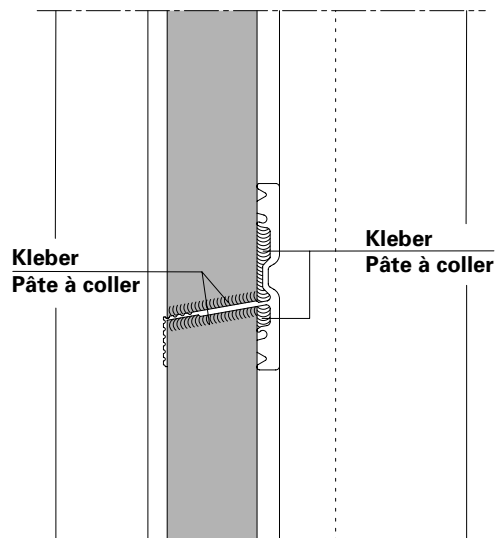

Art.-Nr.	Höhe H
452.310	10 mm
452.311	20 mm
452.312	22 mm
452.313	24 mm
452.314	26 mm
452.315	28 mm
452.316	30 mm

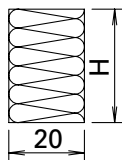

No. d'article	Hauteur H
452.310	10 mm
452.311	20 mm
452.312	22 mm
452.313	24 mm
452.314	26 mm
452.315	28 mm
452.316	30 mm

10. Abdeckprofile

Die vertikalen Abdeckprofile werden zuerst aufgeklipst, danach folgen die horizontalen Profile. Vorgängiges Einsprühen der Berührungsflächen mit Gleitmitteln erleichtert das Aufklipsen.

Die vertikalen Abdeckprofile sollten immer eine grössere Bauhöhe als die horizontalen Abdeckprofile haben.

Für die Aufnahme der Dilatation ist ein Längenabzug vom 1,5 mm/m vorzunehmen (Bautoleranzen nicht berücksichtigt)! (siehe Abbildung)

Für die Stösse der horizontalen Deckprofile ist beidseitig ein **Spiel von 0,5 mm** vorzusehen. Für die Aufnahme der Dilatation ist ein **Längenabzug von 1 mm/m** vorzunehmen (Bautoleranzen nicht berücksichtigt)! (siehe Abbildung)

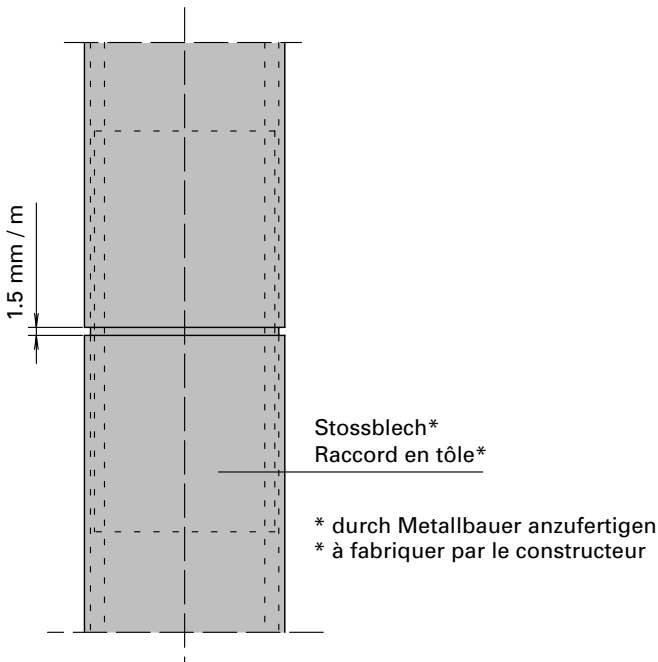

Die vertikalen Abdeckprofile müssen in Stabmitte im Bereich eines Riegelkreuzes mit einer Senkschraube 3,9 x 13 gegen Abgleiten gesichert werden.

10. Profilés de recouvrement

Fixer d'abord les profilés de recouvrement verticaux puis monter les profilés horizontaux. Préparer les surfaces en les aspergeant au préalable de lubrifiant pour faciliter le montage.

La hauteur de construction des profilés verticaux de recouvrement doit toujours être supérieure à celle des profilés horizontaux de recouvrement.

Déduire 1,5 mm/m à cause de la dilatation (Tolérances de construction exclues)! (voir illustration)

Pour les raccords des profilés horizontaux de recouvrement, prévoir un **jeu de 0,5 mm** des deux côtés. Pour tenir compte de la dilatation, il faut **déduire 1 mm/m** (Tolérances de construction exclues)! (voir illustration)

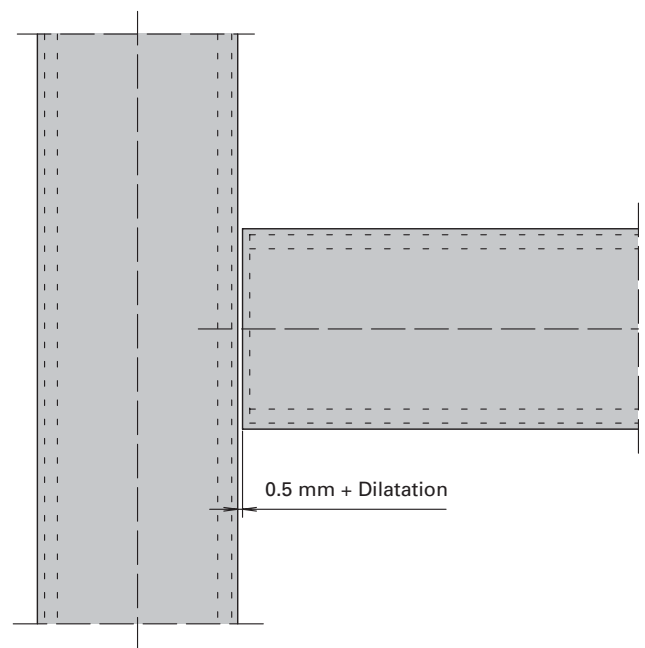

Pour empêcher les profilés de recouvrement verticaux de glisser, visser une vis à tête conique 3,9 x 13 au milieu du profilé près d'une croisée de traverse.

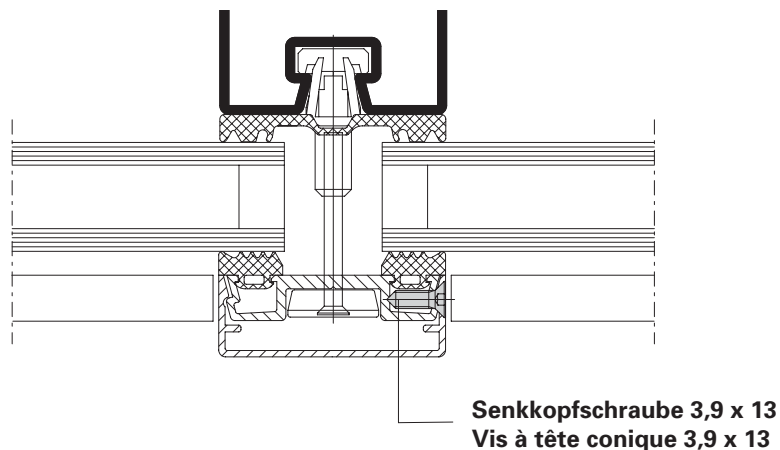

VISS-TV Einfachverglasung 6-12 mm

VISS-TV vitrage simple 6-12 mm

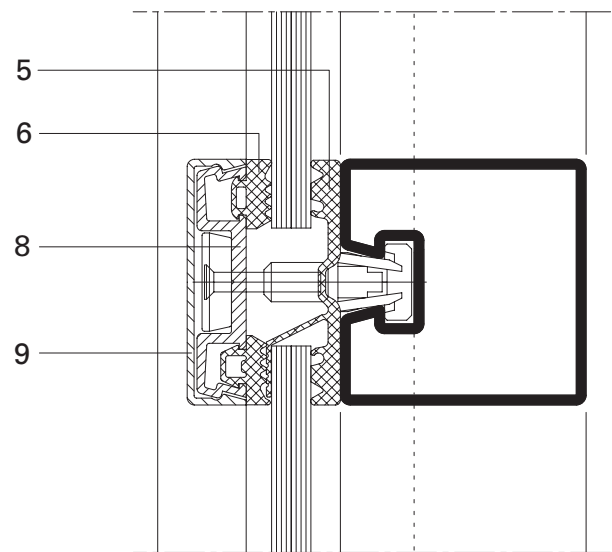
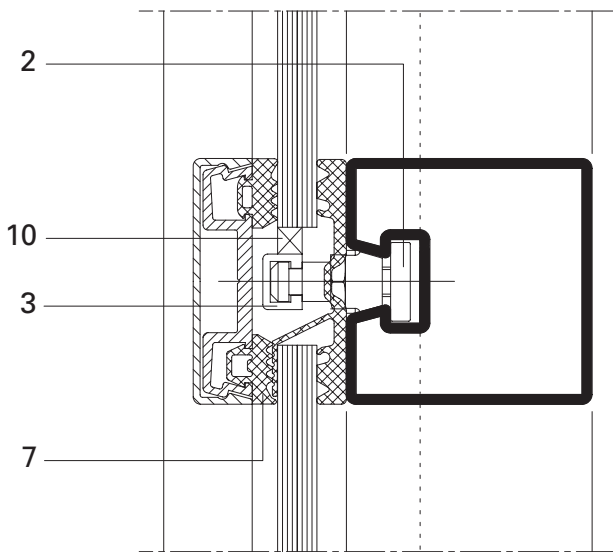
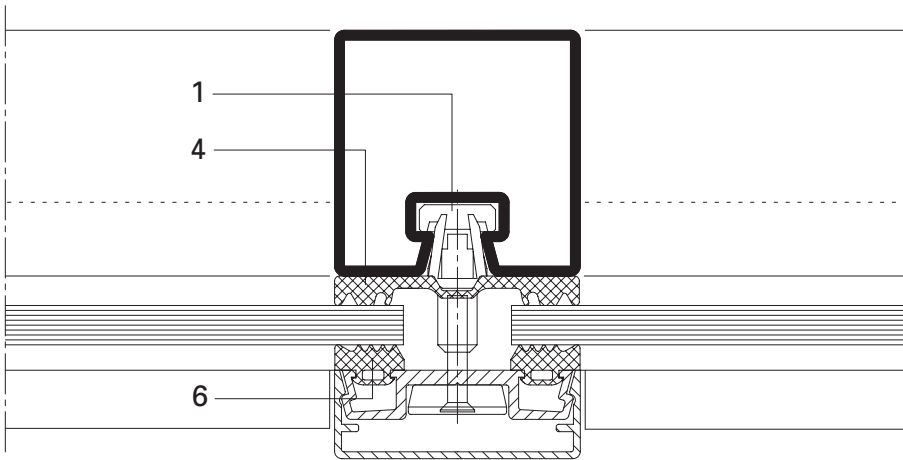

Pos. Artikel

- 1 Isolationsknopf (452.464)
- 2 Traganker (452.473)
- 3 Falzprofil örtlich (407.809)
- 4 Innendichtung vertikal
- 5 Innendichtung horizontal mit Dichtungslappen
- 6 Aussendichtung Pfosten, Riegel oben
- 7 Aussendichtung Riegel unten
- 8 Anpressprofil
- 9 Abdeckprofil
- 10 Tragklotz (453.012)

Pos. Article

- 1 Bouton d'isolation (452.464)
- 2 Boulon-support (452.473)
- 3 Profilé de feuillure (ponctuel) (407.809)
- 4 Joint vertical intérieur
- 5 Joint horizontal intérieur avec languette d'étanchéité
- 6 Joint extérieur montant/traverse supérieur
- 7 Joint extérieur/traverse inférieur
- 8 Profilé de fixation
- 9 Profilé de recouvrement
- 10 Cale de remplissage (453.012)

Verarbeitung und Montage VISS-TV Einfachverglasung

Die Verarbeitung und Montage der VISS-TV Einfachverglasung erfolgt gemäss den Verarbeitungs- und Montagerichtlinien VISS-TV mit folgender Abweichung:

- Die Glasauflager-Stücke können nicht mittels Hammer-schlag auf die Traganker 452.473 aufgeschlagen werden, sondern sind seitlich einzuschieben (Abb. 16). Bezüglich Füllelementgewicht gelten die Angaben in der Tabelle auf Seite 6.



Abb. 16
Fig. 16

- Vor dem Zuschnitt der Glasauflager empfehlen wir, die Auflagekante des Falzprofils 407.809 mit Doppelklebeband 455.493 zu versehen.
- Schutzfolie von Doppelklebeband abziehen und Tragklotz 453.012 aufkleben (Abb. 17).

Usinage et montage VISS-TV Vitrage simple

L'usinage et le montage du vitrage simple VISS-TV procède selon les instructions pour l'usinage et le montage VISS-TV avec les différences suivantes:

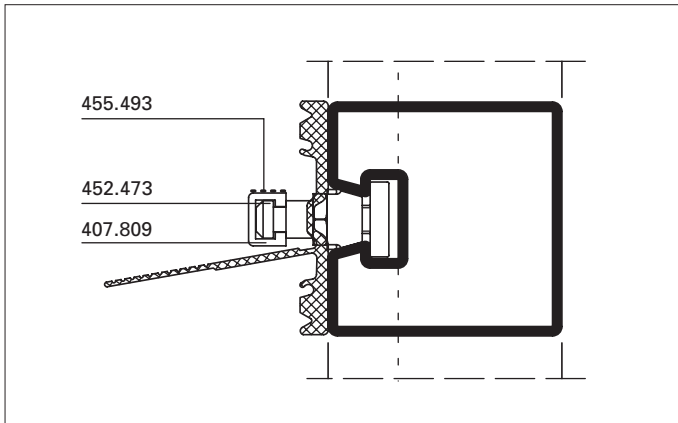
- Les pièces des supports de verre ne peuvent être montés d'un coup de marteau sur le boulon-support 452.473 mais doivent être enfilées latéralement (fig. 16). Les données du tableau de la page 6 s'appliquent pour le poids du remplissage.



Abb. 17
Fig. 17

- Avant le découpage des supports de verre, nous recommandons de munir le profilé de feuillure 407.809 avec de la bande adhésive double face 455.493.
- Retirer la feuille de protection de la bande adhésive double face et coller la cale pour remplissage 453.012 (fig. 17).

Jansen AG

Stahlröhrenwerk, Kunststoffwerk

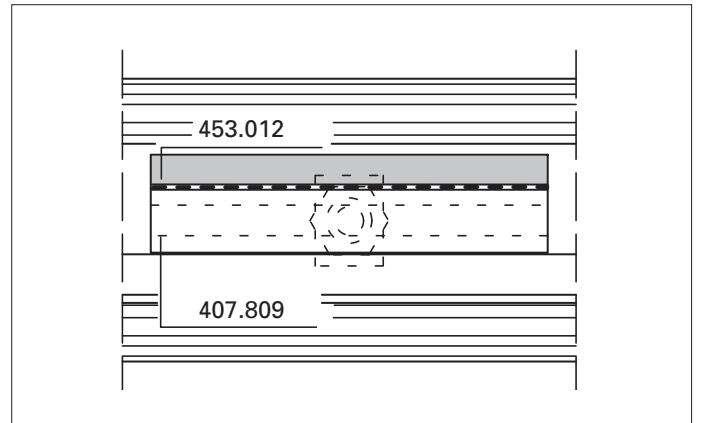
CH-9463 Oberriet SG

Tel. +41 (0)71 763 91 11

Fax +41 (0)71 761 22 70

www.jansen.com, info@jansen.com

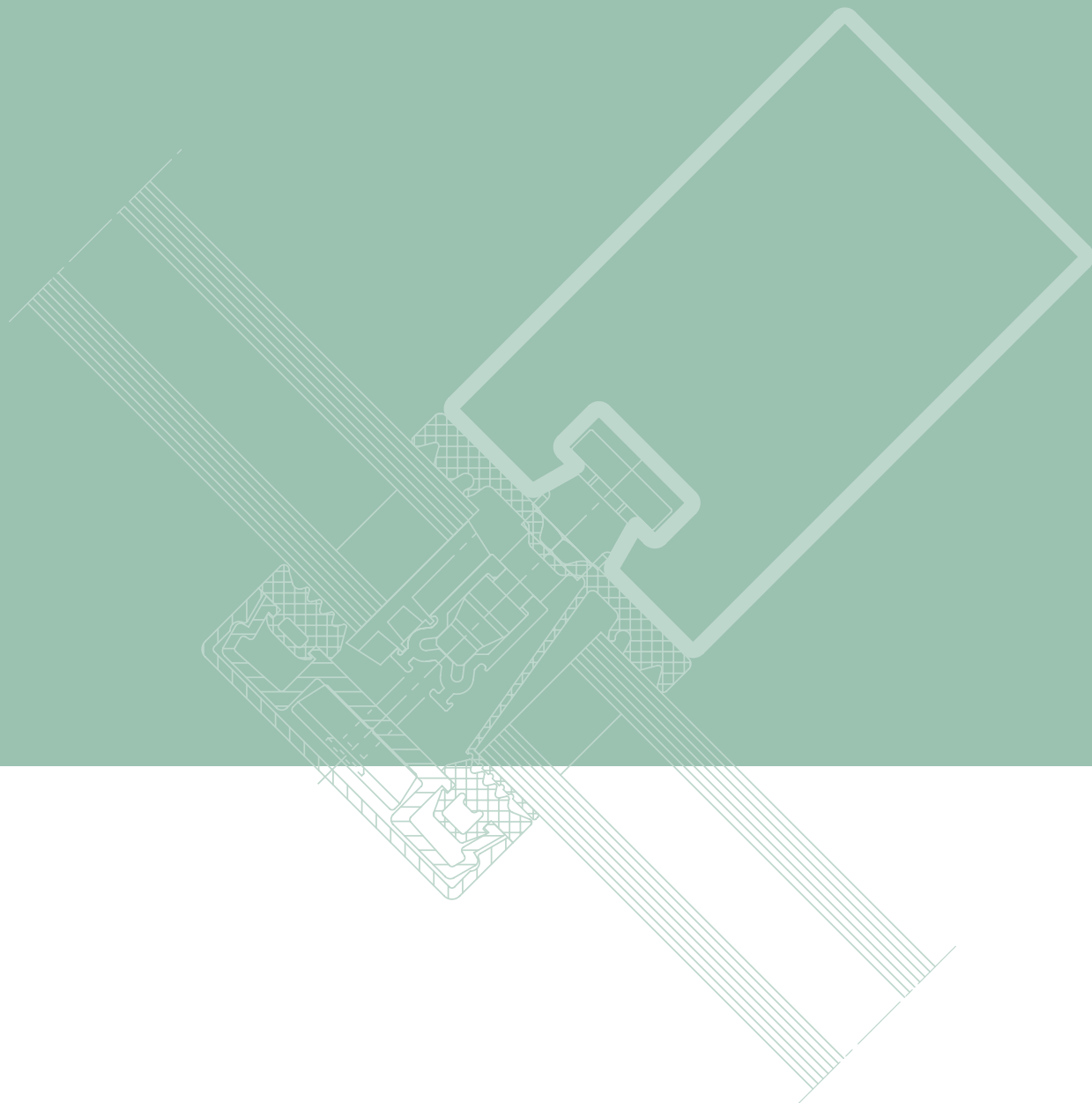

JANSEN